

PEIKER | CEE

Appareil de communication

CEECOACH^{PLUS}

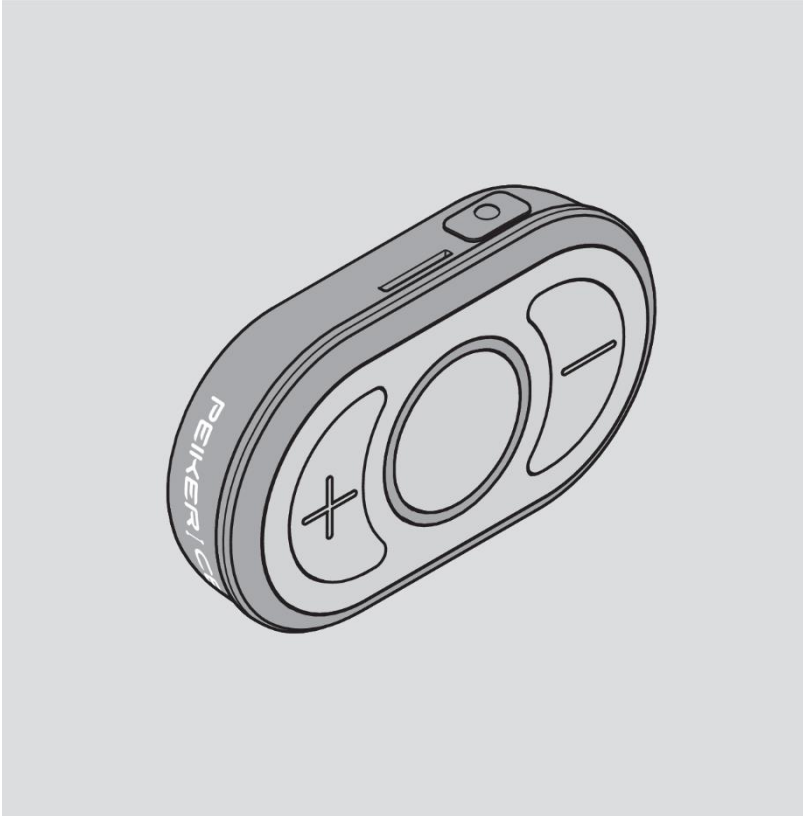

Guide de démarrage rapide

Instructions originales en allemand

12/2023

Remarques sur les instructions et le fabricant

Ce mode d'emploi t'aide à mettre en service l'appareil de communication CEECOACH^{PLUS}. Ce mode d'emploi est un extrait du mode d'emploi détaillé. Tu trouveras le mode d'emploi sur notre site Internet. Tu dois lire et comprendre les deux modes d'emploi, ainsi que respecter et suivre toutes les indications, en particulier les consignes de sécurité.

Caractéristiques de présentation dans le texte



texte normal

- Énumération
- ▶ Etapes de l'action
- ⓘ Les conseils contiennent des informations supplémentaires.

Adresse du fabricant

Peiker CEE GmbH
 25, rue des Jardins
 D-61352 Bad Homburg
 Tél. : +49-6172-1797-500
 Courrier électronique : info@peiker-cee.com
 Internet : www.peiker-cee.com

Caractéristiques de conception des avertissements

 AVERTISSEMENT	
	Les remarques comportant le mot AVERTISSEMENT avertissent d'une situation dangereuse qui peut éventuellement entraîner la mort ou des blessures graves.
 ATTENTION	
	Les consignes accompagnées du mot PRUDENCE avertissent d'une situation pouvant entraîner des blessures légères ou moyennes.

Description

Contenu de la livraison

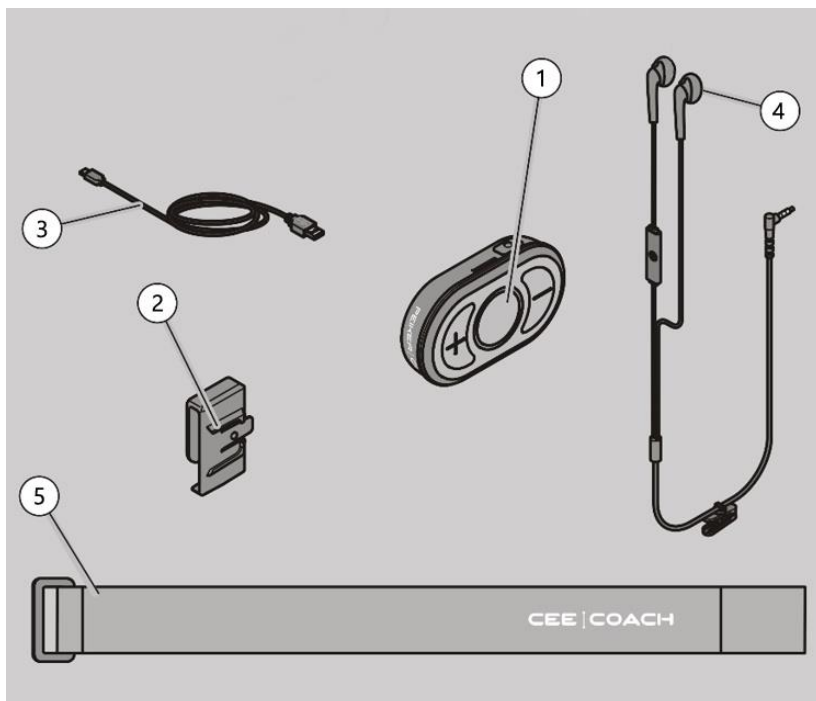

No.	Désignation
1	Appareil (inclus 2 fois dans le set duo)
2	Clip ceinture (inclus 2 fois dans le set duo)
3	Câble USB-C (inclus 2 fois dans le set duo)
4	Casque (inclus 2 fois dans le set duo)
5	bande velcro (contenue 2 fois dans le set duo)

Éléments de commande

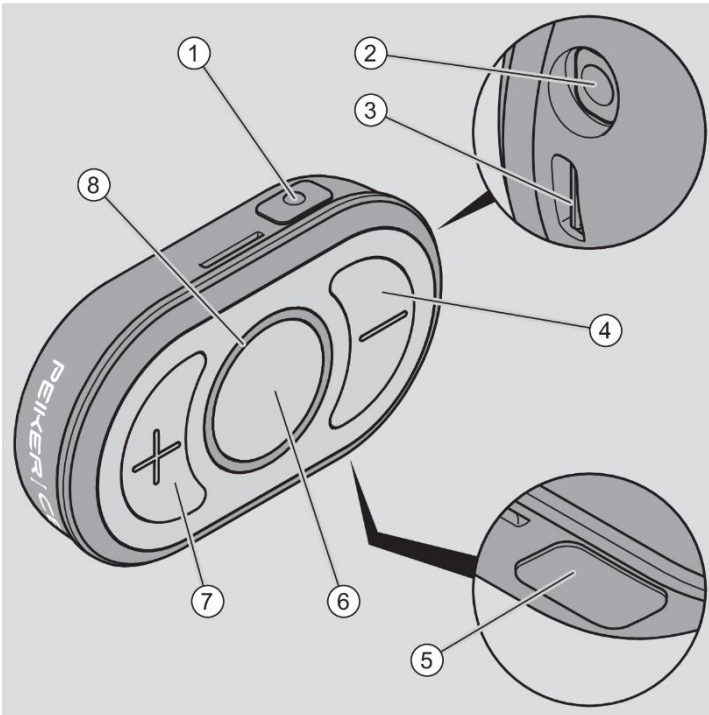



No.	Désignation
1	Touche de fonction pour connecter l'appareil à d'autres appareils
2	Prise de raccordement pour casque
3	Prise USB pour câble USB-C
4	Touche moins : diminuer le volume
5	Touche de fonction pour connecter l'appareil à d'autres appareils ou à l'oreillette Bluetooth®
6	Bouton principal:Allumer et éteindre l'appareilActiver et désactiver le microphone
7	Touche plus : augmenter le volume
8	Anneau lumineux

Indications dans l'anneau lumineux

Couleur	Signification
Rouge	Batterie presque vide (moins de 30 % de charge)
Jaune	Batterie chargée entre 30 et 70
Vert	Pile chargée à plus de 70 %L'appareil est connecté et au moins un appareil se trouve dans la zone d'émission et de réception
Blanc	Il n'y a pas de connexion avec d'autres appareils
Cyan	L'appareil est connecté, mais il n'y a pas d'autre appareil dans la zone d'émission et de réception
Bleu	L'appareil peut être connecté à une oreillette Bluetooth®
Magenta	Le microphone est désactivé

Déballer et vérifier le contenu de la livraison

 AVERTISSEMENT	
	<p>La livraison comprend de petites pièces.</p> <p>Les enfants peuvent avaler les petites pièces en jouant et s'étouffer avec.</p> <p>▶ Assure-toi que les petites pièces ne tombent pas entre les mains des enfants.</p>

- ▶ Retire les éléments de l'appareil de leur emballage d'origine.
- ▶ Conserve l'emballage d'origine pour un éventuel retour.
- ▶ Vérifie que toutes les pièces de l'appareil ont été fournies.
- ▶ Vérifie le bon état des pièces.
- ▶ Contacte le fabricant si des pièces manquent ou sont endommagées.

Mettre l'appareil en service

- ▶ Allume l'appareil (pour cela, voir "Allumer et éteindre l'appareil" à partir de la page 6).
- ▶ Utilise l'oreillette comme décrit dans le mode d'emploi du fabricant concerné.
- ▶ Lors de l'utilisation d'un kit oreillette Bluetooth®, procède comme décrit dans le mode d'emploi.
- ▶ Connecte l'appareil aux autres appareils souhaités.

Tu peux relier l'appareil à 15 autres appareils au maximum dans un groupe (pour cela, voir "Former un groupe" à la page 8).

 Les appareils du kit duo sont reliés entre eux à la livraison.

Allumer et éteindre l'appareil

- ▶ Pour allumer l'appareil, appuie sur le bouton principal et maintiens-le enfoncé pendant au moins 3 secondes.

L'anneau lumineux affiche ensuite une couleur pendant 3 secondes (vert, orange ou rouge en fonction de la charge de la batterie). Tu entends en plus le message vocal "Power on". L'anneau lumineux clignote 3 fois en cyan ou en blanc si l'appareil n'est connecté à aucun autre appareil. Ensuite, l'anneau

lumineux clignote une fois toutes les 3 secondes environ, en vert, lorsque l'appareil est connecté à au moins un appareil.

- ▶ Pour éteindre l'appareil, appuie à nouveau sur le bouton principal et maintiens-le enfoncé pendant au moins 3 secondes.

L'anneau lumineux affiche ensuite une couleur pendant 3 secondes (vert, orange ou rouge en fonction de la charge de la batterie). Tu entends en plus le message vocal "Power off".

Activer ou désactiver le microphone (fonction Mute)



- ▶ Pour éteindre le microphone, appuie brièvement sur le bouton principal.

Tu entends le message vocal "Silence activé". L'anneau lumineux clignote en magenta. Tu ne seras plus entendu par les autres participants connectés.

- ▶ Pour allumer le microphone, appuie à nouveau brièvement sur le bouton principal.

Tu entends le message vocal "coupure du son". Tu es maintenant à nouveau entendu par les participants connectés.

Régler le volume

 ATTENTION	
	<p>Possibilité de lésions auditives dues à des bruits trop forts.</p> <ul style="list-style-type: none">▶ Évitez l'écoute prolongée à volume maximal.

- ▶ Pour augmenter le volume, appuie progressivement sur le bouton plus.

Le volume de l'appareil augmente par paliers de 1/12. L'indication de couleur sur l'anneau lumineux augmente. Au volume maximal, l'anneau lumineux s'allume entièrement en vert.

- ▶ Pour réduire le volume, appuie progressivement sur la touche moins.

Le volume de l'appareil diminue par paliers de 1/12. L'indication de couleur dans l'anneau lumineux diminue. Lorsque le volume est au minimum, seule une LED reste allumée.

- ▶ Pour modifier rapidement le volume, maintiens la touche plus ou moins enfoncée.

Former un groupe

Tu peux former un groupe avec jusqu'à 15 autres appareils. La distance entre les appareils doit être inférieure à 10 m lors de la connexion.

- ▶ Assure-toi que les appareils à connecter se trouvent dans la zone de couverture.
 - ▶ Allume les appareils (pour cela, voir "Allumer et éteindre l'appareil" à partir de la page 6).
 - ▶ Appuie simultanément sur les touches de fonction (1, 2) des appareils pendant au moins une seconde.
- i** D'un appareil à l'autre, tu as jusqu'à 10 secondes pour appuyer sur les touches de fonction. Ensuite, la formation de groupe est terminée. Au cas où un ou plusieurs appareils auraient été oubliés, il faut recommencer la formation de groupe avec tous les appareils.

L'anneau lumineux se remplit pendant le temps de couplage pour tous les appareils en état de couplage jusqu'à ce que le couplage soit terminé. Ensuite, tu entends le message vocal "Device connected", si au moins un autre appareil a été connecté avec succès. L'anneau lumineux clignote en vert.

Si aucune connexion n'est établie, l'anneau lumineux clignote en blanc.

- ▶ Dans ce cas, répète la procédure.

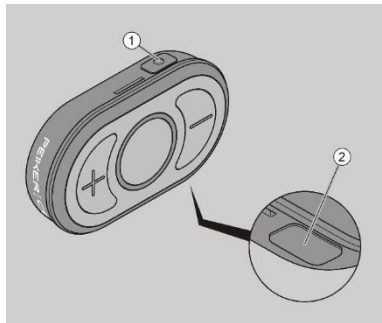

- i** Les deux appareils du kit duo sont reliés entre eux à la livraison.